



evropský
sociální
fond v ČR



EVROPSKÁ UNIE



MINISTERSTVO ŠKOLSTVÍ,
MLÁDEŽE A TĚLOVÝCHOVY



OP Vzdělávání
pro konkurenceschopnost

INVESTICE DO ROZVOJE VZDĚLÁVÁNÍ

Interakce učitele a žáků

Dotazník pro žáky

Ilona Gillernová, Lenka Krejčová



Cesta
ke kvalitě
AE
AUTOEVALUACE ŠKOLY

18. **evaluací nástroje**



Interakce učitele a žáků

Dotazník pro žáky

Ilona Gillernová, Lenka Krejčová

Interakce učitele a žáků. Dotazník pro žáky.
Ilona Gillernová, Lenka Krejčová

Odborná recenze: doc. PhDr. Jiří Němec, Ph.D., Ing. Stanislav Michek
Jazyková korektura: PaedDr. Věra Ježková, Ph.D.
Praha: Národní ústav odborného vzdělávání, 2011.
ISBN: 978-80-87063-41-5.

INTERAKCE UČITELE A ŽÁKŮ. Dotazník pro žáky.

Obsah

1	Základní východiska zjišťování charakteristik edukačních stylů mezi učiteli a žáky ..5
2	Indikátory kvality6
3	Využitelnost pro cílové skupiny7
4	Pokyny pro zadávání7
5	Vyhodnocení dotazníku8
6	Zkušenosti ze škol.....9
7	Normy dotazníku.....10
8	Zpráva z evaluačního nástroje10
9	Seznam literatury11
10	Přílohy13
	Příloha 1 Dotazník interakce učitelů a žáků
	Příloha 2 Modelová zpráva z evaluačního nástroje a interpretace výstupů
	Příloha 3 Zpráva z evaluačního nástroje Interakce učitele a žáků
	Příloha 4 Psychometrické vlastnosti dotazníku

1 ZÁKLADNÍ VÝCHODISKA ZJIŠŤOVÁNÍ CHARAKTERISTIK EDUKAČNÍCH STYLŮ MEZI UČITELI A ŽÁKY

Jednou z možností, jak porozumět interakci učitele a žáka, je inspirovat se tradičním modelem posuzování výchovného působení rodičů a využít jej v aplikaci pro poznávání charakteristik interakce učitele a žáka, resp. edukačních stylů učitele (např. Čáp, 1996; Gillernová, v tisku). Zkoumání rodičovských stylů výchovy (způsobů výchovy v rodině) má dlouholetou tradici. Znamé je typologické dělení stylů výchovy (autoritativní, demokratický nebo integrační, liberální styl), ale v současné době převládá dimenzionální vymezení rodičovských stylů odvíjející se od posouzení emočního vztahu rodičů k dítěti a jejich výchovného řízení (kladení požadavků a jejich kontrola) v různých vzájemných kombinacích.

Pro úplnost je třeba dodat, že pojem interakce je v dotazníku, který zde představujeme, chápán jako vzájemné působení učitele a žáka – je to způsob, jímž si se svými žáky učitel buduje vztah a jímž je vede/řídí v průběhu učebního procesu, přičemž žáci pochopitelně nezůstávají v roli pasivních příjemců, ale na učitele nějak reagují a mnohdy opětovně přispívají k určitým projevům jeho chování a jednání. Takto používáme pojem interakce.

V případě rodinných vztahů a **výchovy rodičů** dítě vypovídá o tom, jak na něj otec a matka působí, jak reflektuje jejich chování vůči sobě – stejně tak žák může vypovídat o **působení jednotlivých učitelů**. Rodiče i učitelé jsou „důležití dospělí“, kteří se podílejí na vývoji a rozvoji dítěte, přičemž jejich vzájemné interakce probíhají ve specifickém prostředí rodiny a neméně specifickém školním prostředí. Výchovně-vzdělávací (edukační) interakce mezi dospělými a dětmi lze popisovat a poznávat prostřednictvím dvou **edukačních dimenzí - vztahu a řízení**.

Školní prostředí je svým charakterem do značné míry výkonové, ale vztahy vzájemného porozumění, akceptace a empatie jsou součástí interakce učitele a žáka. **Dimenze edukačního vztahu** je charakterizována kladnými a zápornými, popř. rozpornými, projevy učitele vůči žákovi. Pro **kladný a střední vztah učitele k žákům** platí, že jsou respektovány potřeby vzájemně příznivých postojů, přijetí, porozumění, akceptace ve školním prostředí. **V záporném a rozporném edukačním vztahu** do jisté míry chybí uvedené charakteristiky příznivě nastavených vztahů nebo jsou jejich projevy jen nahodilé či pro konkrétního žáka v konkrétních školních podmínkách nedostatečné.

Je třeba upozornit, že tentýž projev vztahu učitele může být pro jednoho konkrétního žáka přijatelný, chápe ho jako projev porozumění, ale pro jiného žáka už může takový projev být vnímán jako méně příznivý, problematický. *Např. lze pozorovat jen velmi tenkou hranici mezi působením humoru (s převažujícími prvky kladného vztahu), který žáci oceňují a příznivě přijímají, a ironií (s dávkou záporného vztahu), kterou žáci nemají rádi. Řekne-li učitel žákovi „to se ti povedlo“, může z kontextu situace vyplývat, že to myslí zcela vážně a hodnotí jeho práci, nebo je to myšleno s nadsázkou, ale zasměje se celá třída, včetně samotného žáka, nebo se jedná o ironii, která dotyčného zahanbí a na jeho účet se zpravidla pobaví jen jeho okolí.*

Škola jako vzdělávací instituce představuje sociální prostředí, které ze své podstaty klade požadavky a kontroluje, což bezprostředně souvisí s jejími cíli. **Dimenze edukačního řízení** v sobě tudíž zahrnuje míru a způsob kladení požadavků, jejich kontrolu, poskytování prostoru, určitou míru volnosti. Podle převažujících charakteristik požadavků a volnosti lze i ve školním prostředí z perspektivy naší metody uvažovat o **edukačním řízení silném** (s řadou požadavků učitele a jejich důslednou kontrolou), **středním** (pro nějž je charakteristická vyváženost požadavků a volnost, které učitel žákům předkládá), **slabém** (typický učitel klade jen minimum požadavků a prakticky chybí jejich kontrola, žáci mají hodně volnosti při volbě úkolů i cílů) **nebo rozporném** (nedůsledné s ohledem na požadavky i volnost, které učitel žákům nabízí – někdy hodně, jindy málo).

2 INDIKÁTORY KVALITY

Dotazník byl koncipován na základě tzv. **dvojdimenzionálního modelu interakce dospělých a dětí** a je důležité připomenout, že pracuje s **vyjádřením samotných žáků**. Zaměřuje se na jejich **individuální** posouzení, na to, jak na ně ten který učitel působí, jak reflektují jeho edukační působení právě ve vztahu k sobě samému.

Dvě dimenze vyjadřující určitou intenzitu interakce učitele a žáka jsou:

- edukační vztah (EV);
- edukační řízení (EŘ).

Edukační vztah je v dotazníku vyjádřen **jedním skórem** (tj. číslem, které obvykle vychází ze součtu nebo jednoduchého výpočtu a vyjadřuje míru měřeného), který je vytvořen z patnácti položek klasifikujících kladný vztah a z patnácti položek klasifikujících záporný vztah. **Edukační řízení** je formulováno dvěma skóry – zvlášť je vyjádřen **skór edukačních požadavků** (tj. způsob stanovování pravidel, kladení požadavků a míra jejich kontroly) získaný z patnácti položek popisujících požadavky učitele a dále **skór edukační volnosti** (tj. míra benevolence vůči plnění pravidel a dodržování požadavků) získaný z patnácti položek vyjadřujících volnost učitele.

Sestavení dotazníku předcházelo dlouhodobé sledování interakce učitelů a žáků, jehož první etapa probíhala v letech 2002 – 2004. Žáci popisovali charakteristiky této vzájemné interakce z různých úhlů pohledu. Charakterizovali chování a projevy ideálního učitele, učitele, kterého považují za oblíbeného a neoblíbeného, učitele, který projevuje kladný vztah k žákům, který je na ně přísný, ale spravedlivý, který je nedůsledný apod. V této fázi bylo požádáno na tři sta žáků středních škol, aby ve skupinách nebo individuálně napsali konkrétní projevy chování učitelů. Vlastními slovy vyjadřovali, co znamená, když pokládají učitele za přísného, laskavého, neoblíbeného apod. Mnohé položky v dotazníku, který byl vyvíjen v letech 2005 – 2007, pak vznikly přímo za využití formulací, které nám žáci poskytli. Předpokládali jsme, že tímto způsobem zajistíme, aby si také další žáci při vyplňování dotazníku dokázali představit, o čem je řeč.

Dalším zdrojem pro vznik dotazníku bylo expertní posouzení různých projevů edukačních interakcí učitelů a žáků ve školním prostředí. Z toho krystalizovaly charakteristiky chování učitele a pozdější položky dotazníku tak, aby odrážely školní prostřední a umožnily žákům a učitelům vyjádření jak k edukačnímu vztahu, tak k edukačnímu řízení učitele.

Pro ilustraci a snazší porozumění výsledkům dotazování žáků lze uvést nejčastěji žáky popisované **projevy chování učitele**:

- Projevy kladného edukačního vztahu mezi učitelem a žákem z pohledu žáka:
Je trpělivý. Vyjadřuje porozumění každému žákovi. Má pochopení pro vztahy mezi žáky a situaci ve školní třídě. Používá individuální přístup. Nerozumím-li něčemu, bez obav se zeptám. Je-li potřeba, umí žákům naslouchat. Bere vážně názory či náměty žáků. Má svou práci rád a dává to najevo. V jeho vyučovacích hodinách je příjemná atmosféra. S potěšením dává dobré známky. Často se s námi směje. Má smysl pro humor, umí legraci dělat i přijímat. Je vtipný. Projevuje o žáky opravdový zájem, snaží se je poznat. Je tolerantní, dovede dát žákovi „druhou šanci“. Věří ve zlepšení žáků, věří jejich schopnostem a dovednostem. Zadává takové úkoly, které žák může zvládnout. Dovede pomoci a opakovaně vysvětlit látku. Povídá si se žáky také o tématech, která se netýkají vyučovaného předmětu.
- Projevy záporného vztahu mezi učitelem a žákem z pohledu žáka:
Dává poznámky, ukládá tresty. Křičí na žáky. Je nevyzpytatelný. Z jeho hodin mám strach, protože je v nich nepříjemná atmosféra. Často žáky kritizuje, ale neříká, jak co dělat správně. Občas používá nadávky či vulgární slova vůči žákům. Projevuje nadřazený postoj. Nezajímá se o názory žáků. Má své oblíbené žáky a chová se k nim jinak než k ostatním. Je náladový, má-li špatnou náladu, je nepříjemný. Dovede žáky zesměšňovat, ironizovat. Připomíná neúspěchy žáků či jejich chyby z dřívější doby. Spěchá na odpověď, nenechá žáka odpověď si rozmyslet. Dopustí-li se nějaké chyby sám, nepřizná ji. Prosazuje svou moc bez ohledu na žáka či situaci ve třídě. Je mu jedno, jak žáci zvládají řešení problémů mezi sebou, nechává to jen na nich. „Drbe“, vynáší informace o jednotlivých žácích ze třídy do třídy či ostatním učitelům. Zadává písemné či ústní zkoušení bez předchozího upozornění. Neumožní (nedovolí) žákovi opravit si špatnou známku.
- Projevy požadavků v dimenzi edukačního řízení učitele z pohledu žáka:
Požaduje domácí úkoly, referáty apod. Inovuje výuku, vymýšlí stále něco nového. Opravdu rozumí svému předmětu, zná zajímavosti a novinky. Ukládá zajímavé úkoly. Vyžaduje vlastní názor žáků. Podporuje spolupráci žáků v různých učebních úkolech. Dokáže si sjednat pořádek a navodit

příjemné pracovní prostředí. Přísně hodnotí každý výkon, ale podle známých pravidel. Jeho vyučovací hodiny jsou různorodé. Dovede látku vysvětlit několika způsoby, aby tomu všichni rozuměli. Jeho vyučovací hodiny mají jasnou strukturu a cíl, v průběhu jedné vyučovací hodiny se hodně naučíme. Je žáky respektován. Na jeho vyučovací hodiny je třeba se připravovat.

- Projevy volnosti v dimenzi edukačního řízení učitele z pohledu žáka:
Nevšímá si, když při vyučování někdo vyrušuje. Znamkuje někdy přísně a jindy mírně. V jeho vyučovacích hodinách je nuda. Zdá se, že se o svůj vyučovací předmět příliš nezajímá. Často řeší maličkosti, ale zásadní (podstatné) věci jen málokdy. Jeho vyučovací hodiny jsou stejné, mnoho se nemění. Nemají řád, jsou chaotické. Nesplníme-li zadaný úkol, nic se nestane. Občas nechává volnou práci v hodině a nestará se, jak ji skutečně naplníme. Neopravuje chyby žáků. Svoje rozhodnutí vysvětluje stanovisky vedení školy („schovává se za ředitele“). Často podlehne přáním studentů („nechá se ukecat“). „Nevídí“ taháky. Vyvolává jen ty, kteří se hlásí, ostatní žáci se nemusí snažit. Spokojí se s každým vysvětlením nesplněného úkolu. Chodí pozdě do vyučovací hodiny.

Přestože se některé položky kladného vztahu a řízení, nebo naopak záporného vztahu a volnosti mohou jevit jako podobné, zkušenosti z praxe i výsledky statistické analýzy v průběhu vzniku dotazníku ukázaly, že žáci vnímají rozdíl mezi způsobem práce ve výuce (tj. řízení) a způsobem, jak s nimi učitel komunikuje, zajímá se o ně, dává najevo radost ze společné práce (tj. vztah). Toto je rovněž východiskem rozlišení dvou výše zmíněných dimenzí, z nichž celá metoda vychází. Proto jsou položky v dotazníku rozděleny právě tímto způsobem a v dosavadní práci s dotazníkem se právě takto osvědčily.

3 VYUŽITELNOST PRO CÍLOVÉ SKUPINY

Evaluační nástroj je určen pro žáky 2. stupně základních škol a všechny typy středních škol. Učitelé získají zpětnou vazbu o svých silných stránkách ve stylu práce se žáky i svých případných rezervách, jak je popisují jejich žáci – tedy přímo očima žáků. Tj. učitel se poměrně podrobně dozví, v kterých oblastech má vytrvat a pokračovat v interakcích se žáky daným způsobem a které oblasti je vhodné rozvíjet a posilovat. Ředitel školy může získat informaci, jak žáci/školní třída reflektují konkrétního učitele. Dotazník poskytuje různé možnosti jeho hodnocení: např. v jedné základní škole dotazník vyplnili všichni žáci 6. – 9. ročníku jako reflexi edukačního působení svých třídních učitelů. Potom byly jednotlivé ročníky mezi sebou porovnány, třídní učitelé se společně s vedením školy zamýšleli nad charakteristikami vzájemných interakcí.

Dotazník je využitelný pro rozvoj pedagogických pracovníků, je efektivním nástrojem evaluace školních interakcí pedagogického sboru, resp. jeho jednotlivých členů.

Dotazník je vhodné zadat v průběhu školního roku nebo na konci určité sledované časové etapy. Získané údaje informují, jak žáci vnímají a popisují způsob práce učitelů i vztahy, které si s nimi budují a které vůči žákům učitelé dávají najevo. Výsledky popisují aktuální situaci a nabízejí návrhy k případným změnám. Na výpovědi z dotazníku lze nahlížet jako na informace o průběhu vzdělávání (ve smyslu Vyhlášky č. 15/2005 Sb., § 8, písm. 2, odst. b), nebo jako na informace o podpoře žáků školou a vlivu vzájemných vztahů učitelů a žáků na vzdělávání (ve smyslu zmíněné vyhlášky, § 8, písm. 2, odst. c).

Dotazník lze administrovat opakovaně po určitém časovém období (např. po roce od předchozího dotazování) a sledovat, jaký nastal vývoj interakcí učitelů a žáků na základě předchozí intervence.

4 POKYNY PRO ZADÁVÁNÍ

Elektronická podoba dotazníku vyžaduje, aby každý žák třídy měl **k dispozici svůj vlastní počítač** a na něm mohl nerušeně pracovat. Je třeba zajistit žákům soukromí, které jednak minimalizuje riziko, že žáci budou opisovat od sebe navzájem, a jednak garantuje, že odpovědi žáka nikdo nemá příležitost sledovat.

Před vlastním zadáním dotazníku žákům a zahájením práce na jeho vyplňování je nutné jim zdůraznit, že jejich výsledky jsou anonymní a nikdo ze školy se nedozví, jak konkrétně ten který žák hodnotil příslušného učitele. Rovněž je vhodné podpořit žáky, ať pracují samostatně a vypovídají co nejupřímněji. Doporučujeme učitelům, aby žákům vysvětlili, že svými odpověďmi přispějí ke

zkvalitnění výuky, poskytnou návody, co lze dělat jinak, nebo naopak které postupy práce zachovat. Je rovněž vhodné žákům alespoň stručně shrnout, jak konkrétně postupovat při vyplňování dotazníku (zaškrtování okének). Přestože je instrukce napsaná, vyplatí se ji se žáky přečíst nahlas. Doporučujeme zdůraznit význam poslední části dotazníku, v níž žáci nepíšou pouze o tom, jací jsou oni, ale píšou o tom, jak si myslí, že je vnímá jejich učitel, aby bylo zcela zřejmé, že se opět musí zamyslet nad svým učitelem.

Pro zvýšení důvěry žáků také doporučujeme ukázat jim vzorovou evaluační zprávu, kterou učitel prostřednictvím portálu evaluačních nástrojů od žáků obdrží. Za těchto podmínek získají žáci jednoznačnou informaci, že jejich výpovědi jsou skutečně anonymní.

5 VYHODNOCENÍ DOTAZNÍKU

Vyhodnocení probíhá v elektronické podobě **automaticky**, ale platí, že:

- Položky 1-10, 21-30, 41-50 hovoří o edukačním vztahu učitele k žákům, čili patří k dimenzi edukačního vztahu. V každé desítce těchto položek prvních pět popisuje kladný vztah a dalších pět vztah záporný.
- Položky 11-15, 31-35, 51-55 souvisejí s požadavky učitele jako důležité složky dimenze edukačního řízení.
- Zbývající položky 16-20, 36-40, 56-60 se vztahují k volnosti rovněž v dimenzi řízení.
- Skóry pro jednotlivé dimenze získáme tak, že budujeme odpovědi žáků, přidělujeme 1 – 4 body za každou odpověď. S výjimkou položek souvisejících se záporným vztahem jsou všechny odpovědi hodnoceny tak, že zcela souhlasná odpověď získává 4 body, zcela nesouhlasná odpověď 1 bod. Položky 6-10, 26-30, 46-50 jsou skórovány obráceně, tzn. souhlasná odpověď je hodnocena jedním bodem a nesouhlasná čtyřmi body.

Konkrétně to znamená:

- Pro dimenzi edukačního vztahu činí tedy rozpětí bodů 30 – 120 (čím více bodů, tím více převažují projevy kladného vztahu učitele v reflexi žáků).
- Pro požadavky v dimenzi řízení se pohybuje součet bodů v rozmezí 15 – 60 (čím více bodů, tím více žákem reflektovaných požadavků, které učitel klade).
- Posouzení volnosti v dimenzi řízení se děje také v součtu od 15 do 60 bodů (čím více bodů, tím více volnosti).
- Součtem bodů za položky pro jednotlivé dimenze získáme tzv. hrubé skóry a výsledky následně porovnááme s normami – viz kapitola Stanovení norem. Pro dimenzi edukačního vztahu tedy platí, že čím vyšší výsledek, tím více žáci hodnotí vztah kladně. Naopak nízký výsledek znamená, že popisují vztah učitele k nim jako spíše záporný. Rovněž v části dimenze řízení – požadavky platí, že vyšší výsledek znamená kladení více požadavků. Vyšší výsledek u volnosti znamená, že si žáci uvědomují více projevů volnosti vůči nim ze strany učitele.

Další část dotazníku představuje tzv. vysvědčení učitelů, které v podstatě jiným způsobem potvrzuje předchozí výsledky a hlavně ukazuje, jak reflektované chování učitele v obou dimenzích žák hodnotí na běžně používané školní stupnici od 1 (nejlépe) do 5 (nejhůře). První tři položky souvisejí s edukačním vztahem, další tři položky s řízením učitele. Výsledky prvních tří a druhých tří položek z vysvědčení se vyjadřují průměrem – jako známky žáků. Může být zajímavé posoudit, jak to, co žáci vypověděli v dotazníku, ve skutečnosti vnímají. Je například možné, že výsledek vztahu učitele k žákům se ukáže jako průměrný, avšak jejich hodnocení (známkování) bude nadprůměrné, tedy vztah učitele k nim takový, jaký aktuálně je, považují za výborný. Jinými slovy, při porovnání s normami je výsledek „pouze“ průměrný, ale žáci přitom subjektivně učitele vnímají na mnohem vyšší úrovni, což lze vlastně pokládat za důležitější informaci, neboť informují učitele o vnímání a hodnocení jeho osoby jeho žáky v konkrétní třídě.

Poslední část jsou výpovědi žáků o sobě, tj. jak si myslí, že je vnímá učitel, kterého právě popisovali. Tyto výsledky jsou zpracovávány pouze kvalitativně, tj. nic se nepočítá. Učitelé věnují pozornost výpovědím žáků a rekapitulují, jaké odpovědi dominují, jak mohou výpovědi žáků souviset s jejich hodnocením, případně jakou míru sebereflexe žáci vyjadřují. Dávají rovněž informaci učitelům, jak žák uvažuje o školních interakcích a svém místě v nich.

6 ZKUŠENOSTI ZE ŠKOL

Dosavadní výsledky výzkumů (Gillernová, 2007; Krejčová, 2008) a běžná školní praxe podpořily fakt, že dimenze edukačního vztahu a edukačního řízení jsou dobře vymežitelným a popsatelným rámcem vzájemného působení učitele a žáka a edukační interakce učitelů lze nahlížet prostřednictvím těchto dvou dimenzí.

Dimenzi edukačního vztahu lze považovat za stabilizující charakteristiku edukační interakce učitele a žáka, dimenze edukačního řízení je zase spíše dynamizující proměnnou této interakce. V průběhu školního roku, s ohledem na školní vzdělávací programy, osnovy i učební plány se mění požadavky i způsob jejich předkládání, ale vztah učitele a žáka je v tomto smyslu stabilnější. Těžko si můžeme představit, že při probírání určitého tematického celku bude tentýž učitel projevovat jiný edukační vztah k žákům než při probírání jiné látky, ale obsah vyučovací hodiny jistě předurčuje např. jiné množství požadavků, jinou míru volnosti. Běžná školní praxe však také ukazuje, že jsou učitelé, kteří obměňují objem nároků, ale setrvávají na jejich kontrole a v jejich plnění jsou důslední. V tomto smyslu je jedno, zda předkládají žákům např. domácí úkol jedenkrát týdně či každodenně, ale podstatné je, zda ho kontrolují.

Pravidla, mantinely a přehlednost v nárocích školní práce jsou pro žáka i učitele důležité. Ze školní praxe víme, že míra požadavků a volnosti může vyrůstat z příznivých edukačních vztahů, ale také jejich prostřednictvím je možné k dobrým vztahům postupně směřovat. Ačkoli chápeme edukační vztah jako stabilizující aspekt interakce učitele a žáka, neříkáme tím, že je to prvek stabilní. V průběhu času se méně příznivý vztah učitele k žákovi může přiblížit k příznivějšímu, ale i naopak.

Dotazník byl v uplynulých letech opakovaně využit na základních i středních školách. Zpravidla ho využívali konkrétní učitelé (nejčastěji třídní učitelé nebo výchovní poradci, avšak zapojili se i řadoví učitelé), které zajímalo, jakým způsobem žáci reflektují jejich edukační styl. Opakovaně se ukázalo, že žáci k hodnocení svých učitelů přistupovali velmi zodpovědně. Stejně tak bylo pro učitele nesmírně zajímavé seznámit se s výpověďmi žáků o sobě samých. Výsledky zpravidla naznačily, že žáci jsou si velmi dobře vědomi svých silných i slabých stránek, dokázali pojmenovat, proč se domnívají, že je učitel má rád, nebo naopak čím ho často rozčilují.

Mezi pravidelně se opakující zjištění patřilo, že žáci ve škole stále preferují a nejvíce oceňují takové učitele, kteří vytvářejí ve výuce srozumitelnou strukturu, jasně stanovují pravidla, která důsledně dodržují, sdělují žákům, co od nich očekávají a také jejich hodnocení probíhá podle pochopitelných a předem známých kritérií. Toto vše souvisí se silným řízením neboli kladením požadavků. V této souvislosti stojí za pozornost, že podobný diagnostický nástroj, který se zaměřuje na výchovné styly rodičů, v současné době opakovaně ukazuje, že narůstá volnost v působení otce a matky. Avšak ve školním prostředí žáci očekávají a příznivě oceňují požadavky, což mimo jiné dokládá i to, že školu děti i dospívající správně respektují jako instituci se svými pravidly, cíli i požadavky.

Ve vztahové dimenzi se ve školách rovněž opakovaně ukazují odlišnosti od rodin. Výsledky prokázaly, že žáci preferují kladný vztah (v kombinaci se silným řízením). Na druhou stranu, jestliže je řízení silné a srozumitelné, tolerují i záporný vztah učitele k nim. Toto v žádném případě neplatí v rodinném prostředí. Některé výzkumné studie dokonce naznačují, že zatímco ve škole kombinace záporného vztahu a silného řízení neznamená zásadní problém, takový výchovný styl v rodině může přispívat k výchovným i osobním problémům dítěte, resp. dospívajícího.

Pro ilustraci z výzkumu, který využil uvedeného dotazníku (Gillernová), lze uvést, že distribuce dimenze edukačního vztahu neukázala výraznější genderové rozdíly. Při analýze výsledků se však ukázala pozoruhodná závislost mezi způsobem edukačního stylu a předmětem, který příslušný učitel vyučoval. Například kombinaci kladného vztahu a silného řízení popisovali studenti dotazovaného souboru zejména u učitelů matematiky, fyziky a humanitních předmětů. Naopak edukační styl postavený na záporném vztahu a rozporném či slabém řízení se ukázal u učitelů přírodopisu a jazyků. Specifické postavení měli učitelé odborných předmětů a výchov, jejichž styl řízení studentů byl ve stejné míře charakterizován oběma extrémními typy. Je tedy možné, že edukační styl do určité míry může být ovlivněn obsahem učiva příslušných předmětů, způsobem, jaké klade předmět nároky na výuku, využití didaktických pomůcek, komunikace se žáky nebo možná nároky na domácí přípravu.

7 NORMY DOTAZNÍKU

Chceme-li dobře interpretovat bodové hodnoty hrubých skóre konkrétního učitele, je třeba získat normy poskytující etalon, tedy umístění hodnoceného učitele v obecném referenčním souboru. Normy pro dimenze dotazníku byly vytvořeny na reprezentativním standardizačním vzorku hodnocených učitelů v ČR. Zde byly důsledně kontrolovány tyto ovlivňující faktory.

- typ školy (druhý stupeň základní školy, druhy gymnázia a středních odborných škol, střední integrované školy, v nichž se vyučují učební obory a učební obory s maturitou)
- regionální distribuce škol v ČR.

Soubor učitelů byl hodnocen vždy několika reprezentativně vybranými žáky, čímž jsme získali pro vytvoření referenčních norem rozdělení četností bodových hodnot všech tří uvažovaných škál na základě celkového počtu 2 360 hodnocení.

Pro představu o umístění konkrétního hodnoceného učitele v jednotlivých dimenzích převedeme hrubé skóre na percentilovou bodovou škálu. Prakticky to znamená, že každé hodnotě hrubého skóre je přiřazen příslušný percentil, tedy procento obecné učiteléské populace mající nižší nebo rovný bodový skór.

Příklad: hrubý skór dimenze „požadavky“ (tj. součet bodů získaných v příslušných položkách) hodnocení učitele XY činí 49 bodů. Tomu odpovídá na percentilové škále hodnota 70. To znamená, že 70 % učitelů v referenčním (standardizačním) souboru má bodové hodnocení nižší nebo shodné jako učitel XY, a tudíž 30 % má toto hodnocení vyšší než učitel XY.

Tím se získá jasná informace o umístění posuzovaného učitele pro každé jeho hodnocení.

Pro účely autoevaluace je konkrétní učitel (v určitém předmětu a v určité třídě) hodnocen „statistickým“ souborem hodnotitelů (žáků). Z percentilových hodnot tří skóre se vypočítají základní statistické charakteristiky, které jsou prezentovány ve výstupním protokolu – „zprávě z evaluačního nástroje“.

8 ZPRÁVA Z EVALUAČNÍHO NÁSTROJE

Zpráva z evaluačního nástroje obsahuje rozsáhlé výstupní informace z hodnocení učitele specifikovaným souborem žáků (konkrétní výstupní zpráva spolu s interpretací statistických výsledků je prezentována v Příloze č. 2).

Specifikace hodnoceného učitele

- škola
- učitel
- předmět
- počet hodnotitelů
- Procentuální rozložení odpovědí u 12 vybraných (hlavních) položek dotazníku
- Základní statistické charakteristiky percentilových hodnot všech tří sledovaných oblastí (tj. edukační vztah, řízení a volnost) dotazníku včetně jejich přehledné grafické prezentace
- aritmetický průměr percentilových hodnot škál dotazníku
- krabicový graf, který prezentuje medián a kvartily percentilových hodnot
- verbalizace statistického nálezu vyplývajícího ze statistického porovnání průměru hodnocených škál s normou (průměrem standardizačního souboru – populace českých učitelů)
- Pozn: Význam uvedených statistických charakteristik je podrobně komentován v Příloze č. 2.*
- Vysvědčení
- průměrné hodnoty klasifikace
- grafická prezentace procentuální distribuce známek
- doplňující texty (poznámky) týkající se sebereflexe žáků a vzkazů pro učitele.

9 SEZNAM LITERATURY

- Čáp, J. (1996). *Rozvíjení osobnosti a způsob výchovy*. Praha: ISV.
- Gillnerová, I. *Edukační interakce dospělých a dětí*. Praha: FF UK Humanitas. V tisku.
- Gillnerová, I. (2007). *Proměny edukačního prostředí dospívajících*. In Humpolíček, P.; Svoboda, M., & Blatný, M. (Eds.). *Sociální procesy a osobnost 2007* (s. 248-256) [CD-ROM].
- Osgood, Ch. E. ; Suci, G. J.; Tannenbaum, P. H. (1957). *Measurement of Meaning*. Urbana: University of Illinois Press.
- Schuler, H., & Prochaska, M. (2003). *Dotazník motivace k výkonu – LMI*. Praha: Testcentrum.

10 PŘÍLOHY

Příloha 1 Dotazník interakce učitelů a žáků

Ve škole trávíme mnoho času, osvojujeme si řadu vědomostí a dovedností z různých školních předmětů, jsme v kontaktu se spolužáky a samozřejmě s učiteli. Ve škole se můžeme cítit příjemně i nepříjemně, můžeme se do školy těšit, nebo se naopak trápit tím, že „tam musíme chodit“. Setkáváme se s učiteli laskavými, přísnými, netrpělivými, náladovými, s těmi, kteří věří v rozvoj žáka i s těmi, kteří vidí spíše jeho nedostatky. Chceme-li přispět k tomu, aby školní prostředí bylo příjemné, musíme mít informace a znát názor každého žáka.

Zamysli se proto prostřednictvím uvedených tvrzení a otázek nad svým učitelem a podle vlastní zkušenosti s ním posuď uvedené situace. Veškeré dotazování je anonymní, učitel se dozví pouze výsledky, jejich autoři mu zůstanou neznámí. Podle vlastní zkušenosti s tímto učitelem posuzuj uvedené situace, které ve škole při vyučování běžně nastávají. Zvaž a rozhodni se, zda s určitým projevem chování u tohoto učitele se setkáváš: rozhodně ano, zčásti ano, spíše ne, jistě ne; a klikni do příslušného políčka. Je důležité, abys vyjádřil/a svůj opravdový názor otevřeně ke všem uvedeným situacím.

rozhodně ano zčásti ano spíše nejistě ne

1. Často se s námi směje.
2. Povídá si se žáky i o tématech, která se netýkají vyučování.
3. Je trpělivý.
4. Věří ve zlepšování žáků, věří jejich schopnostem a dovednostem.
5. Když něčemu nerozumím, rozhodně se mohu zeptat.
6. Křičí na žáky.
7. Dává poznámky, ukládá tresty.
8. Má své oblíbené žáky a chová se k nim jinak než k ostatním.
9. Je náladový, má-li špatnou náladu, je nepříjemný.
10. Připomíná neúspěchy žáků či jejich chyby z dřívější doby.
11. Inovuje výuku, vymýšlí pro žáky stále nové úkoly.
12. Dokáže navodit skutečně pracovní prostředí.
13. Tomu, co po mně učitel chce, dobře rozumím.
14. Podporuje vlastní názor žáků.
15. Opravdu rozumí svému předmětu, zná zajímavosti a novinky.
16. Často řeší maličkosti, ale podstatné záležitosti málokdy.
17. Jeho vyučovací hodina je chaotická, nemá řád.
18. Většinou známkuje dosti mírně.
19. Vyrušuje-li někdo ze žáků při vyučování, příliš si toho nevšímá.
20. Spokojí se s každým vysvětlením nesplněného úkolu.
21. Má smysl pro humor, umí legraci dělat i přijímat.
22. Vyjadřuje porozumění každému žákovi.
23. V jeho vyučovacích hodinách je příjemná atmosféra.
24. Dovede pomoci a vysvětlit látku třeba i po vyučování.
25. Projevuje o žáky opravdový zájem, snaží se každého poznat.
26. Dovede žáky zesměšňovat, ironizovat.
27. Spěchá na odpověď, nenechá žáka odpověď si rozmyslet.
28. Je mu jedno, jak žáci zvládají řešení problémů mezi sebou, nechává to na nich.
29. Z jeho hodin mám strach, protože je při nich nepříjemná atmosféra.
30. Projevuje vůči žákům nadřazený postoj.
31. Podporuje spolupráci žáků v různých oblastech.
32. Dovede látku vysvětlit několika způsoby, aby tomu všichni rozuměli.
33. Stanoví pravidla, která dodržujeme my i on sám.
34. Zapojuje se do hodin, aktivizuje žáky, zadává zajímavé úkoly.
35. Je žáky respektován.
36. V jeho vyučovacích hodinách je nuda.
37. Odkládá písemné i ústní zkoušení (někdy ani nevíme, proč).
38. Většinou přejde bez povšimnutí, když žáci nesplní zadaný úkol.
39. Často se „nechá ukecat“, podlehne naléhání žáků (a změní svůj plán pro výuku).
40. Je nedochvilný.

41. Je tolerantní, dovede dát žákovi „druhou šanci“.
42. Má pochopení pro vztahy mezi žáky a situaci ve školní třídě.
43. Rád dává dobré známky či jiné kladné hodnocení.
44. Je-li potřeba, umí žákům naslouchat.
45. Bere vážně názory či náměty žáků.
46. Občas používá nadávky či vulgární slova vůči žákům.
47. Nevím, co a kdy od něho můžu čekat, je nevyzpytatelný.
48. Často žáky kritizuje, ale neříká, jak co dělat správně.
49. Prosazuje svou moc bez ohledu na žáka či situaci ve třídě.
50. „Drbe“, vynáší informace o jednotlivých žácích ze třídy do třídy či ostatním učitelům.
51. Vyvolává diskusi žáků a řídí ji tak, že se něco nového dozvíme.
52. Jeho vyučovací hodiny mají jasnou strukturu i cíl.
53. Během jedné vyučovací hodiny se hodně dozvíme, naučíme.
54. Dovede flexibilně přizpůsobovat hodinu potřebám žáků a celé třídy.
55. Jeho vyučovací hodiny jsou různorodé, zvládneme hodně činností.
56. Svá rozhodnutí často vysvětluje stanovisky školy, „schovává se za ředitele“.
57. Pokaždé chce od žáků něco jiného, aniž by dopředu vysvětlil, co bude požadovat.
58. Je pravda, že se nic nestane, když nedoneseme domácí úkol nebo zadané pomůcky.
59. Z chování učitele je často zřejmé, že si neví rady.
60. Chová se tak, že nemotivuje žáky k lepším výkonům, proto se v jeho vyučovacích hodinách nemůžeme moc snažit.

Jakou známku (1, 2, 3, 4, 5) bys dal/a tomuto učiteli „na vysvědčení“ za následující projevy? Vyber ke každé řádce jednu známku, kterou si podle tvého názoru zaslouží:

- Chování k žákům
- Úsměvy a legrace se žáky
- Laskavost a pomoc při obtížích žáků
- Vedení a organizace vyučovací hodiny
- Zajímavé vyučování
- Spravedlivý přístup k hodnocení žáků.

Jaký jsi ty sám žák? Jak tě asi vidí, co si o tobě myslí učitel, jehož chování jsi charakterizoval a nakonec i známkoval? Napiš několik takových charakteristik.
Chceš-li učiteli ještě něco říci, napiš to právě sem:

Příloha 2 Modelová zpráva z evaluačního nástroje a interpretace výstupů

Tato příloha prezentuje příklad - reálnou „zprávu z evaluačního nástroje“ spolu s interpretací ob- sažených statistických výstupů (především statistických charakteristik, grafického znázornění dis- tribuce a statistického testu rozdílu oproti referenční populaci českých učitelů u tří podstatných sledovaných oblastí dotazníku). Zpráva je výsledkem hodnocení anonymního učitele určité střední školy v ČR souborem 17 studentů.

Procentuální rozložení odpovědí u významných položek dotazníku

Zde jsou prezentovány procentuální četnosti jednotlivých odpovědí u vybraných 12 důležitých po- ložek. Z této distribuce je účelné zjistit např. nejčetnější odpověď a zda je distribuce více kumulo- vána k odpovědi „rozhodně ano“, případně k odpovědi „jistě ne“.

Grafické znázornění statistických výsledků

Pomocí krabicového diagramu je zde graficky znázorněna distribuce percentilových hodnot, jak vidí učitele jednotliví žáci. 50 % hodnotících žáků umístilo emoční vztah hodnoceného učitele mezi čtyřicátý osmý a osmdesátý osmý percentil (25 % hodnocení je nad uvedenou horní percentilo- vou mezí (88) a také 25 % hodnocení je pod uvedenou dolní mezí (48). K tomu jsou uvedeny dvě charakteristiky středu distribuce:

- aritmetický průměr = 64
- medián = 68 (střední úsečka v krabicovém diagramu).

Výsledek statistického testu, který rozhoduje o tom, zda rozdíl průměrného hodnocení tohoto uči- tele (= 64) je, či není významně rozdílný od hodnoty 50, tedy průměrného percentilu populace čes- kých učitelů, je přímo verbalizován (text u krabicového diagramu). Emoční vztah „našeho“ učitele je hodnocen významně výše (lépe) oproti celostátnímu průměru.

Prakticky totožný výsledek statistické analýzy, a tudíž stejnou interpretaci jako u emočního vztahu můžeme snadno vidět u požadavků. I zde jsou hodnocené požadavky „našeho“ učitele (průměrný percentil hodnocení= 66) významně vyšší oproti celostátnímu průměru.

Zcela jiná je situace v případě hodnocení volnosti našeho učitele. Z krabicového diagramu je ihned patrné, že více než 75 % hodnocení je pod padesátým percentilem populace českých učitelů. Tomu odpovídají i statistické charakteristiky

- aritmetický průměr = 32
- medián = 30 (střední úsečka v krabicovém diagramu).

Verbalizovaný výsledek statistického testu prezentuje fakt, že hodnocený učitel poskytuje oproti celostátnímu průměru podstatně nižší edukační volnost.

„Vysvědčení učitele“ – průměry a rozložení klasifikace

Tabulka prezentuje aritmetický průměr z udělených známek žáky učiteli (klasická školní známková stupnice) a jejich procentuální četnosti uvádějí následující grafy.



Zpráva z evaluačního nástroje Interakce učitele a žáků

Škola	střední
Předmět	Fyzika
Učitel	X Y
Hodnotilo žáků	17

Procentuální distribuce odpovědí u významných položek dotazníku

	rozhodně ano	zčásti ano	spíše ne	jistě ne
Je trpělivý.	47.1 %	47.1 %	5.9 %	0.0 %
Často se s žáky směje, je s ním legrace.	41.2 %	52.9 %	5.9 %	0.0 %
Je tolerantní, dovede dát žákovi „druhou šanci“.	58.8 %	35.3 %	5.9 %	0.0 %
Křičí na žáky.	0.0 %	0.0 %	47.1 %	52.9 %
Dovede žáky zesměšňovat, ironizovat.	0.0 %	11.8 %	5.9 %	82.3 %
Připomíná neúspěchy žáků či jejich chyb z dřívější doby.	0.0 %	11.8 %	23.5 %	64.7 %
Inovuje výuku, vymýšlí pro žáky stále nové úkoly.	11.8 %	76.5 %	11.8 %	0.0 %
Je žáky respektován.	41.2 %	47.1 %	5.9 %	5.9 %
Jeho vyučovací hodiny mají jasnou strukturu a cíl.	52.9 %	47.1 %	0.0 %	0.0 %
Spokojí se s každým vysvětlením nesplněného úkolu.	0.0 %	29.4 %	35.3 %	35.3 %
Většinou známkuje dosti mírně.	0.0 %	23.5 %	58.8 %	17.6 %
Vyrušuje-li někdo ze žáků při vyučování, příliš si toho nevšímá.	0.0 %	23.5 %	52.9 %	23.5 %

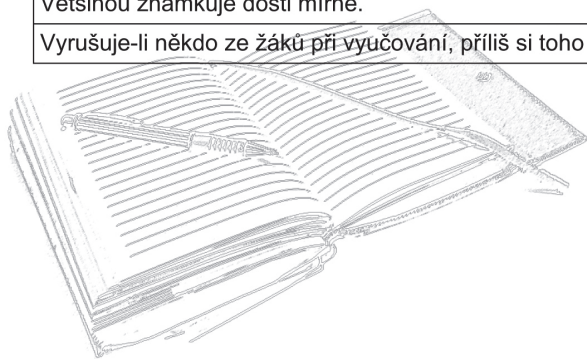

Grafické znázornění statistických výsledků (škály dotazníku)

Váš bodový skór od každého žáka/studenta je převeden na percentilovou škálu, tj. procentové umístění Vaší hodnoty v rámci rozsáhlého reprezentativního referenčního souboru cca 2000 žáků ČR (příklad: percentil=70 značí, že 70 % osob z referenčního souboru má bodové hodnocení nižší nebo rovné vašemu bodovému hodnocení a zbylých 30 % má vyšší bodové hodnocení).

Následující grafy Vám prezentují statistické charakteristiky tří percentilových škál získaných na základě souboru žáků/studentů.

„Krabicové“ grafy prezentují, kde leží medián, tedy hodnota, pod níž se nachází 50 % hodnot (čára uvnitř krabice). Mezi stranami obdélníku (krabice) se nachází 50 % všech hodnocení (25 % pod mediánem a 25 % nad mediánem). Nad (resp. pod) pod obdélníkem se nachází 25 % (nejvyšších resp. nejnižších hodnot).

Pro ilustraci je graf doplněn i aritmetickým průměrem hodnot.

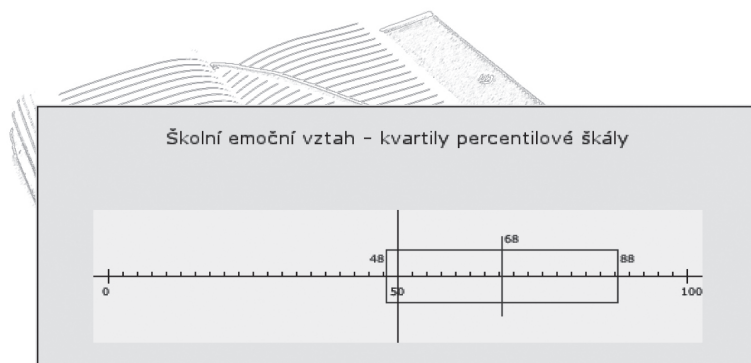

Aritmetický průměr: 64

Průměr Vašeho hodnocení je statisticky významně vyšší než průměr souboru českých učitelů.

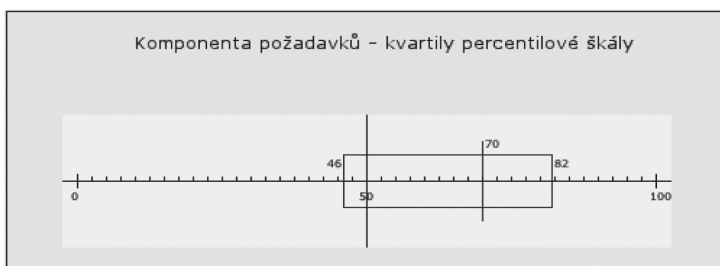

Aritmetický průměr: 66

Průměr Vašeho hodnocení je statisticky významně vyšší než průměr souboru českých učitelů.

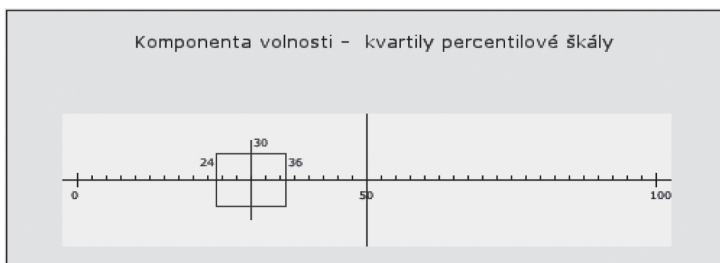

Aritmetický průměr: 32

Průměr Vašeho hodnocení je statisticky významně nižší než průměr souboru českých učitelů.

"Vysvědčení učitele" - průměry a rozložení klasifikace

Chování k žákům	1.6
Úsměvy a legrace se žáky	1.9
Laskavost a pomoc při obtížích žáků	1.8
Vedení a organizace vyučovací hodiny	1.5
Zajímavé vyučování	1.9
Spravedlivý přístup k hodnocení žáků	2.0

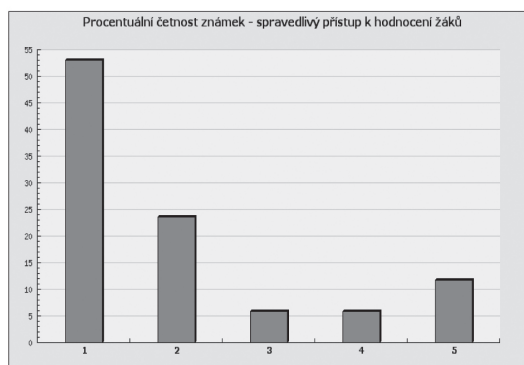
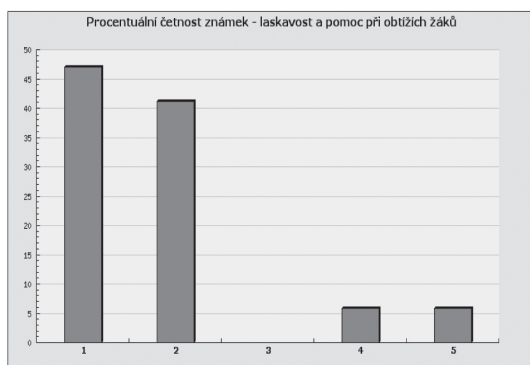
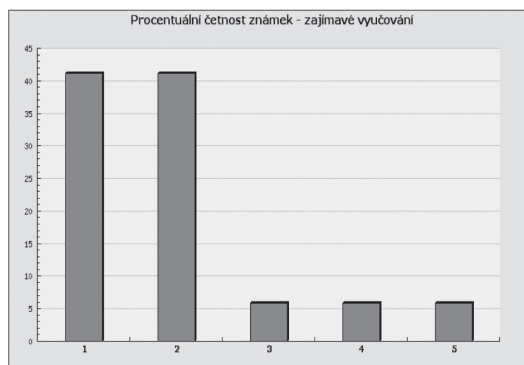
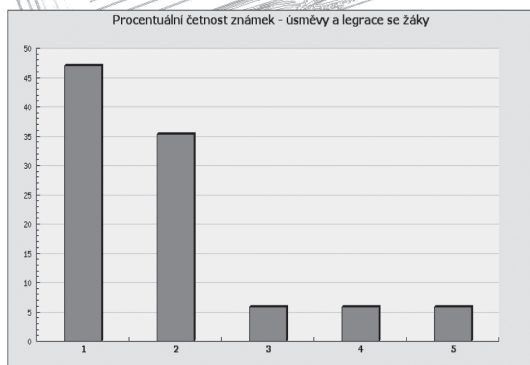
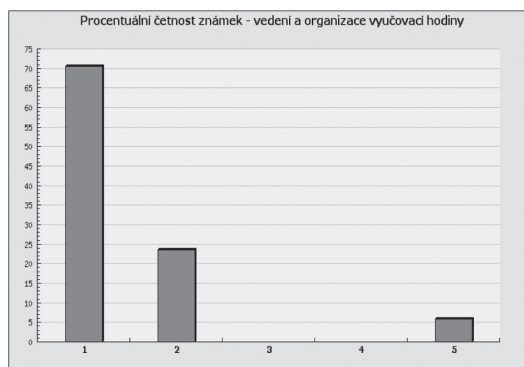
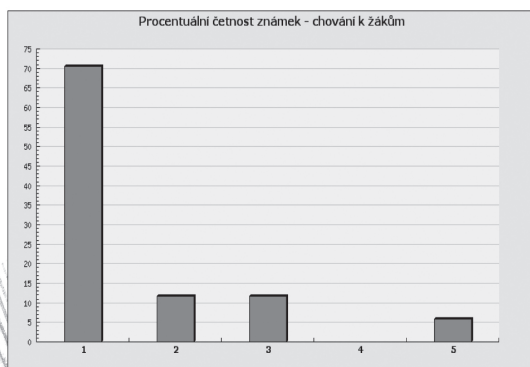

- 4 -

Sebereflexa žáků

- 1, snaživá, chápavá
- 2, bez komentáře
- 3, že jsem pilný žák, že se učím, dávám pozor.
- 4,
- 5, sám se nerad(a) posuzuji
- 6, ...
- 7, Neznám její názor.
- 8, je to výborný učitel , naučí a dobře vysvětlí látku
- 9, nevím
- 10, bez komentáře :-D
- 11, nevím ...
- 12, já jsem ne moc výrazná, snad snaživá
- 13, ggdfg
- 14, To já sám nevím, nejsem jasnovidec.
- 15, spravedlivá, nenadržuje ostatním
- 16, nemám
- 17, ke všem žákům je spravedlivá

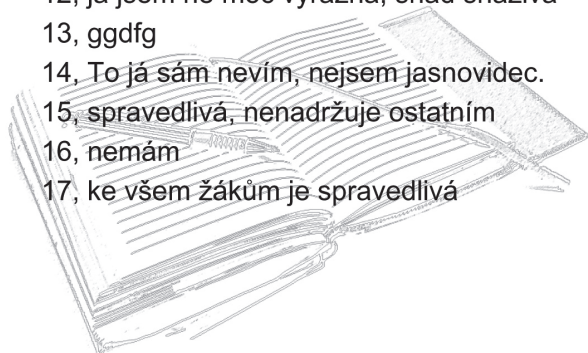

Vzkazy učitelí

- 1, vaše hodiny jsou příjemné a zajímavé, dokážete latku dobře vysvětlit
- 2, bez komentáře
- 3, jste dobrá učitelka jen tak dál.
- 4,
- 5, dfFAGEAGAVG
- 6, ...
- 7, zpravedlivější přístup při hodnocení
- 8, hodiny s ní jsou fajn a baví mě
- 9, nic
- 10, jste skvělá...:-) jen tak dál....
- 11, zlepšit známkování
- 12, umíte nás hodně naučit, a dokopat se to naučit...než předešlí učitelé na předešlích školách.
Doufám že Vás budeme mít i příští rok aby jsme byli dostatečně připraveni k maturitě.
- 13, fdgdgdf
- 14, V pohodě i když trochu přísná ale její hoiny jsou docela zajímavý někdy.
- 15, spravedlivá
- 16, bez připomínek
- 17, moc hodná paní učitelka a doufám že ji budem mít i příští rok

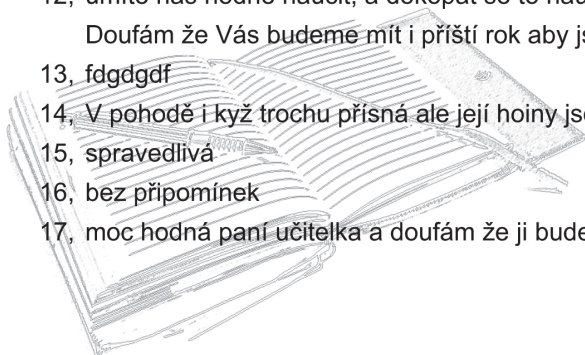

Příloha 4 Psychometrické vlastnosti dotazníku

Informace o validitě

V prostředí středních škol byl dotazník využit v rámci výzkumného projektu, který mapoval vybrané psychosociální charakteristiky edukačního procesu. Společně s ním byla použita metoda sémantického diferenciálu (Osgood, Suci & Tannenbaum 1957), jejímž prostřednictvím byla zjišťována atmosféra ve škole, a diagnostická metoda Dotazník motivace k výkonu - LMI (Schuler & Prochaska 2003). Vzájemné porovnání výsledků všech tří metod za využití Spearmanova korelačního koeficientu ukázalo následující vazby mezi sledovanými proměnnými:

- Signifikantní korelace byla zjištěna mezi faktorem ctižádosti v dotazníku LMI a edukačním stylem, který kombinuje kladný vztah učitele ke studentům a zvýšené nároky na jejich práci (ctižádost a požadavky – $r = 0,13$, $p < 0,01$; ctižádost a kladný emocionální vztah – $r = 0,10$, $p < 0,05$).
- Ve skupině učitelů faktor ctižádosti z dotazníku LMI (ve vztahu k výkonu svojí profesí) negativně koreloval s mírou volnosti, kterou učitelé poskytují svým studentům ($r = -0,64$, $p < 0,00$).
- Edukační styl kombinující kladný edukační vztah učitele ke studentům a požadavky na práci ovlivňoval také pojetí školního prostředí studenty v pozitivním slova smyslu. Studenti ho následně hodnotili jako rychlé, příjemné, bohaté, srozumitelné, cenné, statečné, aktivní apod. – veškeré tyto charakteristiky korelovaly na hladině významnosti $p < 0,00$.

Vnitřní validitu dotazníku potvrzuje také souvislost mezi výslednými skóry v dotazníku a průměrnými známkami z části vysvědčení. Ti učitelé, kteří skórovali vysoko na škále požadavků a jejich vztah k žákům byl popisován jako kladný, byli současně hodnoceni známkami 1 a/nebo 2.

Uvedené výsledky naznačují, že dotazník měří takové projevy působení učitele, které se skutečně promítají do celkového edukačního procesu a úzce souvisejí také s dalšími charakteristikami výuky a práce učitele.

Reliabilita škál dotazníku

Stupeň reliability, resp. spolehlivosti škál dotazníku byl kvantifikovaný pomocí Cronbachova alfa – koeficientu. V následující tabulce je uvedena hodnota Cronbachova koeficientu reliability (ALFA) a střední chyba měření škály (SE)

ŠKÁLA	ALFA	SE
EMOČNÍ VZTAH	0,94	3,76
POŽADAVKY	0,83	3,70
VOLNOST	0,76	3,05

Reliabilita škál dotazníku je velmi uspokojivá. Dle očekávání jsou koeficienty u škál, které vyjadřují edukační řízení o něco nižší než u emočního vztahu, kde je zřejmě vyšší konzistence, resp. homogenita položkové struktury dotazníku.

evaluační nástroje

1. Rámec pro vlastní hodnocení školy. Metodický průvodce.
2. Anketa pro rodiče. Anketa škole na míru.
3. Anketa pro žáky. Anketa škole na míru.
4. Anketa pro učitele. Anketa škole na míru.
5. Analýza dokumentace školy. Katalog kvantitativních indikátorů.
6. Dobrá škola. Metoda pro stanovení priorit školy.
7. Příprava na změnu. Metoda pro předjímání reakcí lidí.
8. Rámec profesních kvalit učitele. Hodnoticí a sebehodnoticí arch.
9. Profesní portfolio učitele. Soubor metod k hodnocení a sebehodnocení.
10. 360° zpětná vazba pro střední úroveň řízení. Soubor dotazníků a metodických doporučení.
11. Metody a formy výuky. Hospitační arch.
12. Učíme děti učit se. Hospitační arch.
13. Výuka v odborném výcviku. Hospitační arch.
14. Klima školy. Soubor dotazníků pro učitele, žáky a rodiče.
15. Klima školní třídy. Dotazník pro žáky.
16. Klima učitelského sboru. Dotazník pro učitele.
17. Společenství prvního stupně. Dotazník pro žáky formou počítačové hry.
18. **Interakce učitele a žáků. Dotazník pro žáky.**
19. Připravenost školy k inkluzivnímu vzdělávání. Dotazník pro učitele.
20. Předcházení problémům v chování žáků. Dotazník pro žáky.
21. Poradenská role školy. Posuzovací arch.
22. Mapování cílů kurikula. Posuzovací arch.
23. Strategie učení se cizímu jazyku. Dotazník pro žáky.
24. Školní výkonová motivace žáků. Dotazník pro žáky.
25. Postoje žáků ke škole. Dotazník pro žáky.
26. Zjišťování a vyhodnocování výsledků vzdělávání žáků. Posuzovací archy.
27. ICT v životě školy – Profil školy²¹. Metodický průvodce.
28. Internetová prezentace školy. Posuzovací arch.
29. Skupinová bilance absolventů. Metoda pro hodnocení průběhu školního vzdělávání.
30. Zpětná vazba absolventů a firem. Dotazník pro absolventy a metoda rozhovoru pro zástupce spolupracujících firem.

